

ww-Partyzeug-Berlin.de

Betriebsanleitung für den Universalstisch 100 x 60 cm

Wichtig : Vor Gebrauch bitte lesen !

Dieser Tisch ist für eine Belastung von ungefähr 20 Kg ausgelegt. Also nicht geeignet, um darauf zu tanzen. Ein Buffet oder ähnliches lässt sich darauf aber wunderbar präsentieren.

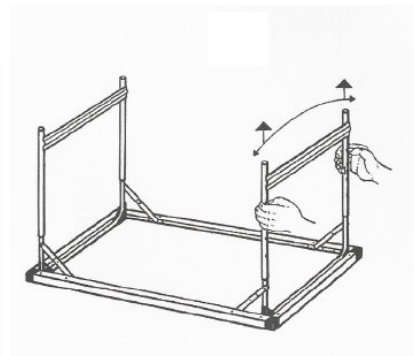
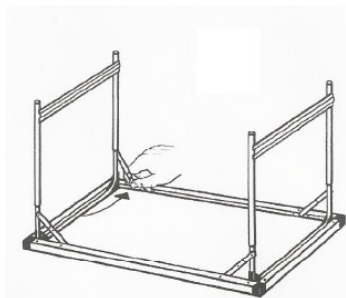
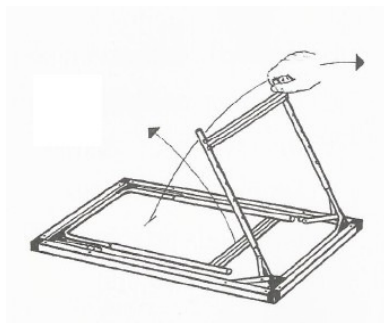

Klappen Sie als erstes die FüÙe aus und achten Sie darauf, dass die Scharniere richtig eingerastet sind.

Um die Höhe der FüÙe zu verstellen, drücken Sie gleichzeitig die beiden an den FüÙen befindlichen Knöpfe und schieben die FüÙe in die von Ihnen gewünschte Höhe. Achten Sie darauf, dass die Knöpfe wieder richtig eingerastet sind.

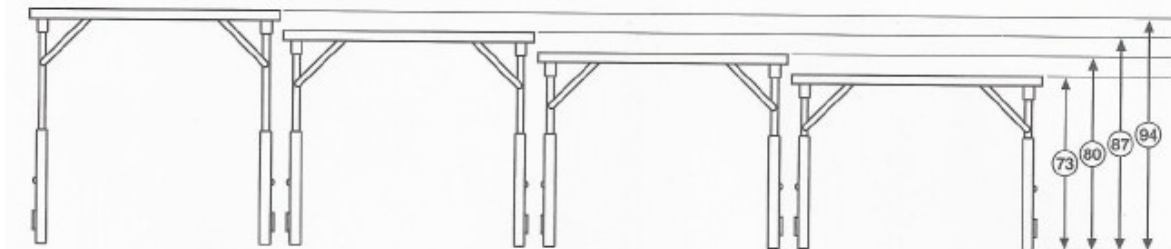

Mehrere Tische lassen sich beliebig miteinander kombinieren.

Viel Spaß !